

K-MET

Návod k obsluze
DIGITÁLNÍ HLOUBKOMĚŘ
ABSOLUTEZERO



2051-05-150
2051-05-200
2051-05-300
2051-05-500

K-MET a. s., 1. Mája 1200, 014 01 Bytča, Slovenská republika

POUŽÍVÁNÍ:

PŘÍPRAVA

Vyčistěte povrch ochranného štítku.

Povolte zajišťovací šroub a posuňte jezdcem. Zkontrolujte, zda displej a všechny tlačítka fungují správně.

METODY MĚŘENÍ

- 1) Zmáčkněte tlačítko inch/mm pro zvolení jednotek měření.
- 2) Posuňte posuvník, dokud se měřicí čelisti nesrovnají rovinou. Poté stiskněte tlačítko "ZERO" pro start měření.

VÝMĚNA BATERIE:

Pokud displej bliká, nebo dokonce nezobrazí, sundejte kryt baterie, jak ukazuje šipka a vyměňte za novou (CR2032, 3V).

Kladný pól baterie musí směřovat ven. Pokud jste baterii zakoupili v neautorizovaném obchodě, nemusí správně pracovat (Napětí v baterii se může snížit při dlouhodobému skladování, může se také samovolně vybit), neváhejte kontaktovat dodavatele.

MOŽNÉ ŘEŠENÍ PROBLÉMŮ:

Problém	Možné příčiny	Řešení
Blikající číslice	Nízké napětí	Vyměňte baterii
Prázdný displej	Nízké napětí	Vyměňte baterii
	Špatný kontakt	Upravte nebo vyčistěte místo pro baterii.
Neměňící se číslice	Náhodné problémy v okruhu	Vyjměte baterii z přístroje a po minutě ho vraťte zpět.

NÁVOD:

Před začátkem používání měřidla vyčistěte jeho povrch měkkým čistým suchým hadříkem (nebo nasáklým neutrálním čistícím prostředkem).

Nikdy nevystavujte jakoukoliv část elektrickému napětí, mohlo by dojít k poškození elektroniky.

Vypněte měřidlo stisknutím tlačítka "ON/OFF" pokud zrovna měřidlo nepoužíváte.

Pokud měřidlo nepoužíváte delší dobu, doporučujeme vyjmout baterii.

TERMINOLOGIE

- 1) Ochranná nálepka
- 2) Posuvník
- 3) Inch / mm
- 4) Zajišťovací šroub
- 5) LCD displej
- 6) Datový výstup
- 7) Tlačítko ON / OFF
- 8) Tlačítko pro nastavení nuly
- 9) Kryt baterie
- 10) Knoflíková baterie

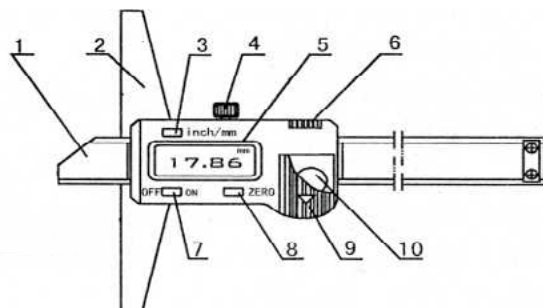

TECHNICKÉ SPECIFIKACE:

Rozlišení 0.01mm

Napájení : baterie CR2032, 3V

Rychlost měření 1. 5m/sec.

Pracovní podmínky:

Teplota: 0 ± 40 °C

Relativní vlhkost: 80%

Skladovací teploty: -10 ± 60°C

FUNKCE:

Nastavení nuly v jakékoliv pozici. Převod jednotek inch/mm v jakékoliv pozici.

Prostřednictvím speciálního kabelu mohou být data přenesena do speciální mikrotiskárny.

Pracovní způsob rozhraní: synchronní série

NEPOPISUJTE MĚŘIDLO TRVALÝM POPISEM (EL. JEHLU, GRAVÍROVÁNÍM, RAŽENÍM,...). MĚŘIDLO MŮŽE BÝT OZNAČENO POUZE SAMOLEPKOU. V OSTATNÍCH PŘÍPADECH NEBUDOU REKLAMACE UZNÁVÁNY.