

## UNIVERZÁLNÍ NAPÍNÁK CHT - E1

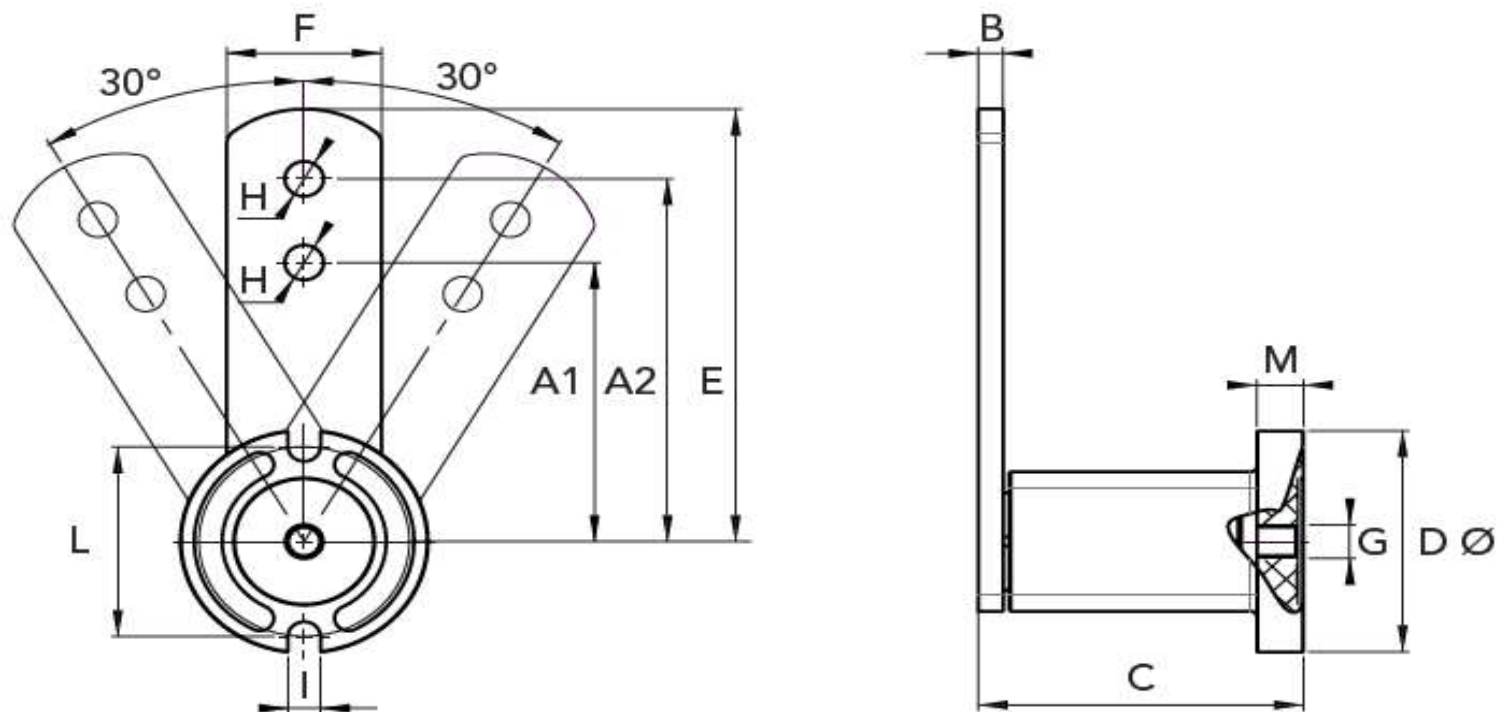

Typ	F - A2 - 0-30°	F - A1 - 0-30°	A1	A2	B	C	D	E	F	G	H	I	L	M
	(N)	(N)	(mm)											
E1	0-90	0-110	60	80	5	50	35	90	20	M6	8.5	7	31	6